

## 振动速度传感器

### 产品概述

310V系列产品是一款工业振动速度测量传感器。其特点是采用环形剪切模式的陶瓷晶体为敏感元件，具有长期保持输出稳定的特性。此加速度传感器的内部电路是在IEPE系统的两线制上同时提供电压激励和传输4-20mA电流速度输出信号，信号地内部屏蔽，并与外壳隔离；同时信号放大电路设计考虑了极性反向保护。外壳采用激光焊接工艺以保证产品的密封性，输出接头采用标准MIL-C-5015玻璃绝缘连接器以满足不同环境下使用时输出的稳定性；同时310V系列加速度传感器除了粘合剂安装还提供了1/4-28的螺纹孔以便牢固安装。310V系列加速度传感器具有宽频带响应和抗冲击的特性，所以对环境比较恶劣的工业振动监控和测量使用来说，310V绝对是一款理想的加速度传感器。另外，森瑟科技还提供与标准MIL-C-5015接头配套的线缆，型号16A-L可选，具体参见配件表格。



### 特点：

- 振动速度输出
- 4-20mA电流信号
- 金属焊接
- 外壳隔离
- EMI/RFI屏蔽
- 抗冲击保护

### 应用：

- 鼓风机监测
- 齿轮箱监控
- 轴承检测
- 设备状态监控

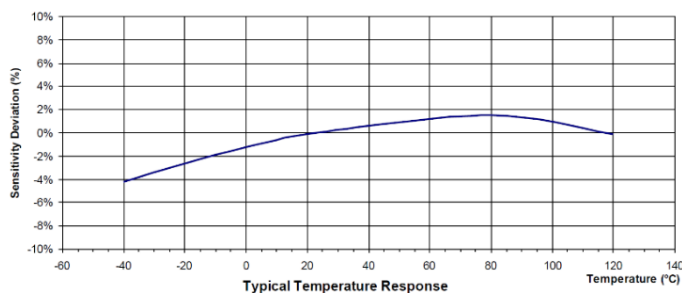
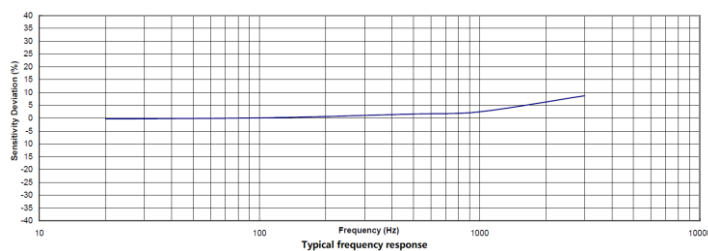
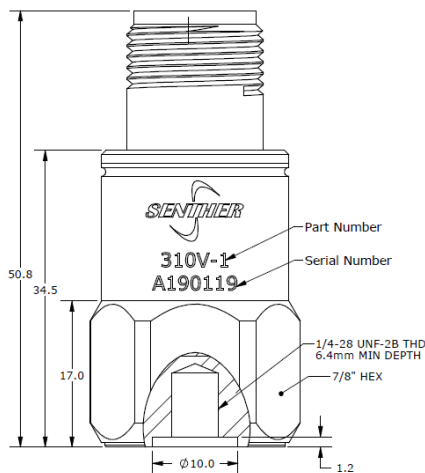
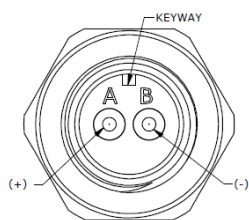

## 规格参数

除非有特别说明，下列参数典型值均在@24°C (+75°F), 15Vdc, 100Hz的条件下测得。

产品型号	310V-0.5	310V-0.8	310V-1	310V-2	310V-5	310V-10	
测量范围	0.0-0.5 0.0-12.7	0.0-0.8 0.0-20.3	0.0-1.0 0.0-25.4	0.0-2.0 0.0-50.8	0.0-5.0 0.0-127.0	0.0-10.0 0.0-254.0	in/sec rms mm/sec ms
满量程输出 ±5%	16	16	16	16	16	16	mA
频带范围 ±10%	6-1000	4-1000	3-1000	3-1000	3-1000	3-1000	Hz
非线性	±1	±1	±1	±1	±1	±1	%
振动极限	±500	±500	±500	±500	±500	±500	g
冲击极限	±2000	±2000	±2000	±2000	±2000	±2000	g pk
上电时间(稳定在 4mA± 2%)	<15	<15	<15	<15	<15	<15	sec
重量	87	87	87	87	87	87	gm







规格参数	规格	单位
激励电压	12 - 30	VDC
零点输出	3.5 - 4.5	mA
绝缘阻抗 (@100Vdc)	>100	MΩ
操作温度范围	-40 - 85	°C
防护	IP68	
敏感元件	剪切型压电陶瓷	
外壳材料	不锈钢	
连接器	2 Pin MIL-C-5015	

## 附件

1. 校准参数表为标配
2. 可选安装配件

产品型号	描述	配置项
PM0011	¼-28 转 ¼-28 安装螺柱	2 选 1 标配
PM0008	¼-28 转 M6 安装螺柱	
PM0007	¼-28 转 M10 安装螺柱	可选
MB0001	安装磁座	可选
16A-10	10 米长带 MIL-C-5015 连接器的线缆	可选
16A-10-B	10 米长带 MIL-C-5015 连接器 转 BNC 接头的线缆	可选
IN-3062	8 通道数据采集系统	可选

## 测量系统配置

传感器	配套线缆	直流电源	信号调理器	数据采集器	电脑
					

## 选型指引

310	V	-	1	-	A
型号	输出方式	-	范围	-	安装螺柱
310	V=振动速度输出	-	0.5=0.5in/sec 0.8=0.8in/sec 1=1in/sec 2=2in/sec 5=5in/sec 10=10in/sec	-	A= ¼-28 转 ¼-28 螺柱 B= ¼-28 转 M6 螺柱 C*=客户定制

